

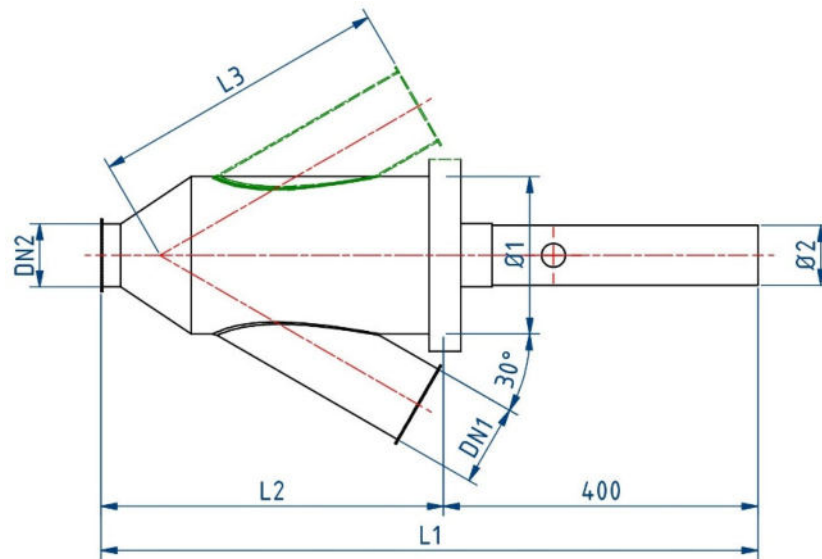

Ansaugtöpfe

Der Ansaugtopf hat dieselbe Funktion wie ein Pneuma-Einlauf, jedoch wird das Produkt hier in eine vertikale pneumatische Saug-Fördereinlage aufgegeben.



Baugröße Ø1	Rohr Ø2	Einlauf DN1	L1	L2	L3	DN2
160	51 - 57	1x 100	805	405	340	80
200	60,3 - 76,1	1x 100 oder 1x 120	835	435	380	80
250	82,5 - 139,7	1x 120 oder 2x 100	905	480	450	100

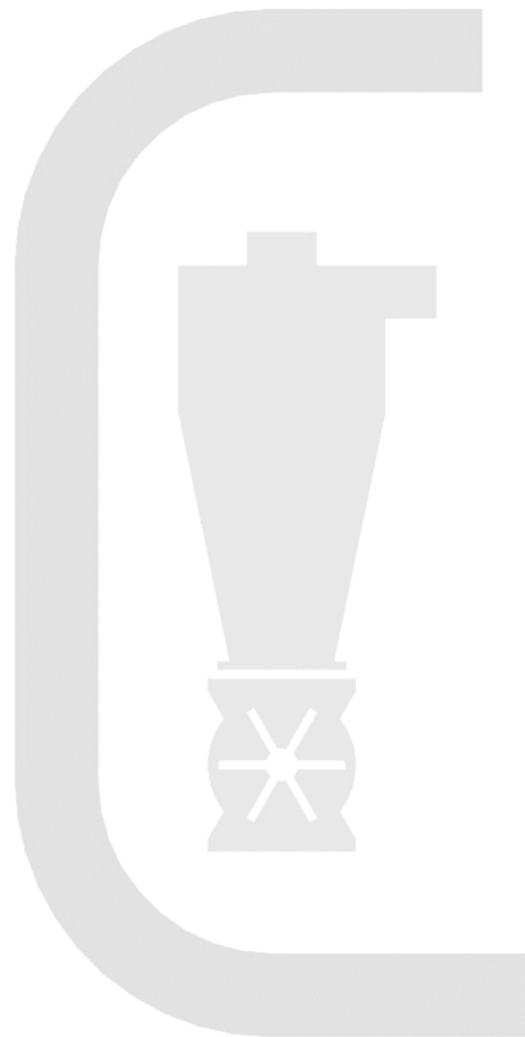

ANDREAS SPUTH
Mühlen- & Maschinenbau

99869 Hörssel, OT Ebenheim - Hauptstraße 4
Telefon: 036254 / 71464 - Fax: 036254 / 70262
E-Mail: info@muehlenbau-ebenheim.de
Internet: www.muehlenbau-ebenheim.de

