

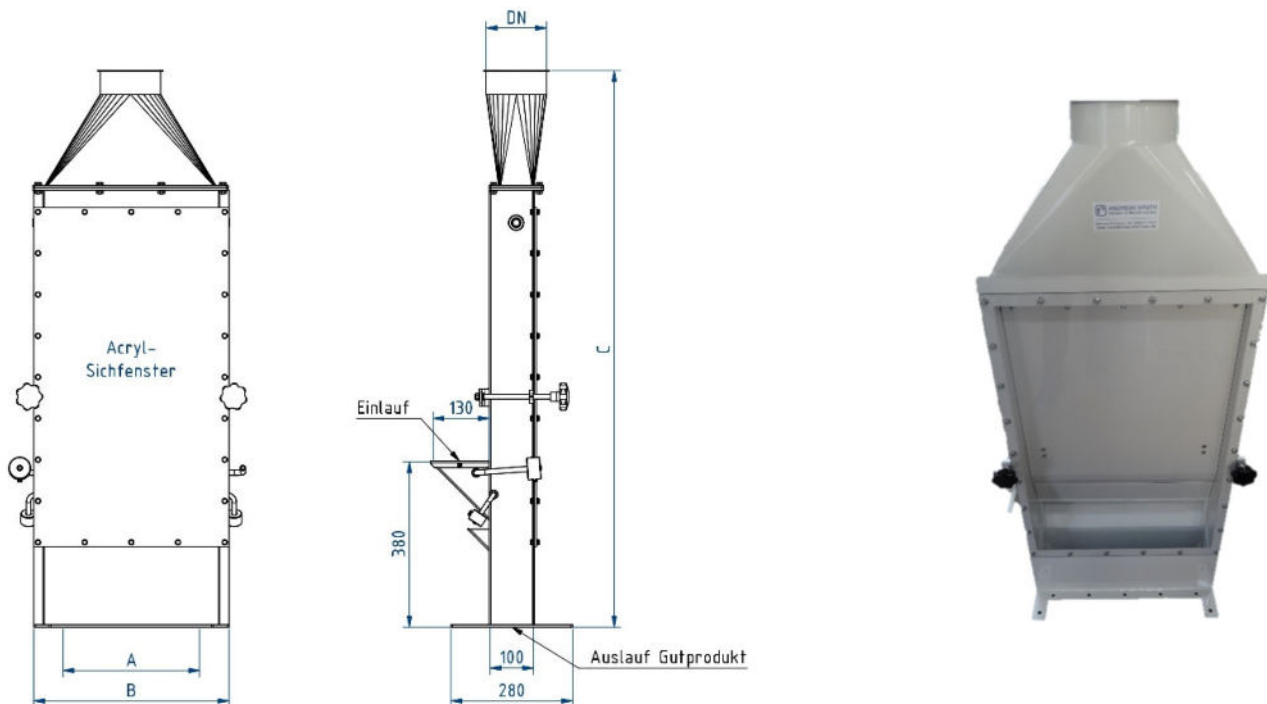

### Windsichtseparator

Der Windsichtseparator trennt im Windkanal Staub und Spreu vom Gutprodukt. Die Einstellung der Trennwand wird durch die große Sichtscheibe kontrolliert.  
Der Auslaufübergang des Windsichtseparators kann zusätzlich mit einem Magneten bestellt werden.



Typ	A	B	C	Aspiration	Luftbedarf m <sup>3</sup> /min
<b>315 / 120</b>	250	365	1.280	DN 120	8,5
<b>400 / 140</b>	315	450		DN 140	11,5
<b>400 / 150</b>	315	450		DN 150	14,5
<b>500 / 175</b>	315	550		DN 175	19,5
<b>630 / 200</b>	400	680	1.350	DN 200	24,5
<b>800 / 224</b>	500	850		DN 224	30,5

Druckverlust ca. 50 daPa

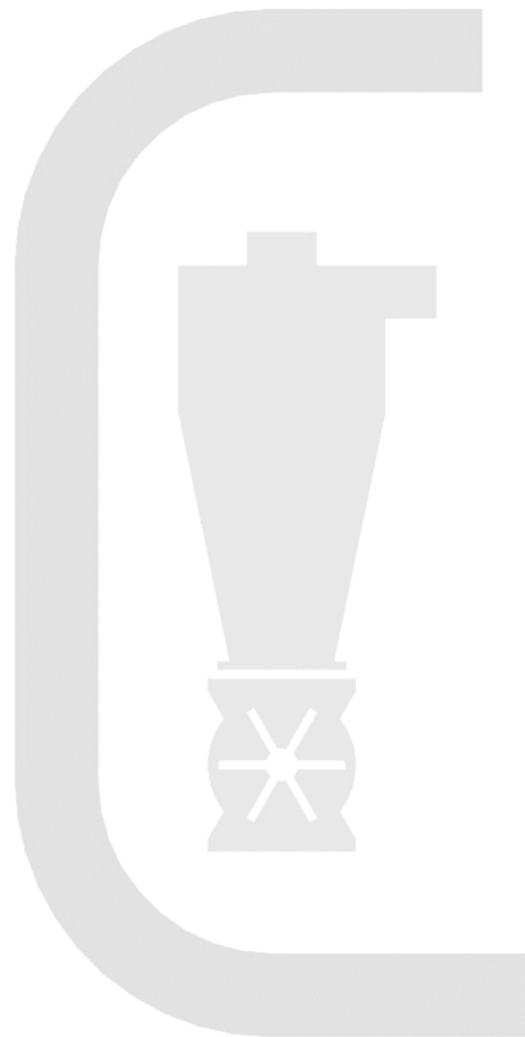

## **ANDREAS SPUTH**

### **Mühlen- & Maschinenbau**

99869 Hörssel, OT Ebenheim - Hauptstraße 4  
Telefon: 036254 / 71464 - Fax: 036254 / 70262  
E-Mail: [info@muehlenbau-ebenheim.de](mailto:info@muehlenbau-ebenheim.de)  
Internet: [www.muehlenbau-ebenheim.de](http://www.muehlenbau-ebenheim.de)

